

Beschreibung / Operating Manual

DSP2A

DMX512 → 2x Relay & 1x 0..10V



Stage
electronic **line**®
www.stageline.de

Made in Germany

DSP2A



deutsch
Übersicht

V2.01

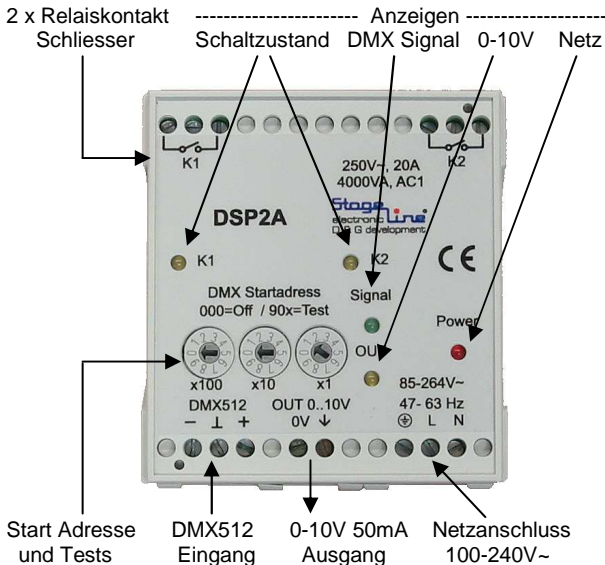

Diese Baugruppe benötigt das 230V~ Stromnetz und ist zum nachträglichen Einbau in ein bestehendes Gerät, geschlossenes Gehäuse oder einen Schaltschrank gedacht und darf nur von fachlich geschulten Personen installiert und in Betrieb genommen werden. Vor dem Öffnen sind alle spannungsführenden Leitungen abzuklemmen.

Auf Grund von Schutz- und Entstörmaßnahmen im Rahmen der EMV¹ ist der Betrieb ohne Schutzleiter nicht zulässig.

¹ EMV = elektromagnetische Verträglichkeit

Das DSP2A (neue Version des DSP2plus) besitzt 2 Schaltkanäle mit potentialfreien Relaiskontakten 1xEin 250V~, 20A, 4000VA ($\cos\phi=1$) und zusätzlich einen 0..+10V Ausgang mit 50mA Quelle & Senke.

Die Ansteuerung erfolgt über eine DMX512 Schnittstelle. Die Startadresse wird dreistellig, dezimal an den Drehkodierschaltern eingestellt. 000 deaktiviert alle Funktionen und zur Überprüfung der Relais und des 0..10V Ausgangs stehen die Adressen ab 9xx zur Verfügung. (siehe Tabelle)

Die Relais schalten mit Hysterese: EIN > 158 digit (62,0%), AUS < 104 digit (40,8%).

Die grüne LED signalisiert den Betriebszustand: DMX OK / fehlt / Fehler, Mute/Test (siehe Kasten).

Drehkodierschalter:

Gerät stumm = 000 (Mute)

DMX Betrieb = 001..512 DMX512 Startadresse
EIN > 158 digit (62,0%), AUS < 104 digit (40,8%)

Relaistest = 900 = alle Relais aus
901 = K1 902 = K2
903 = K1 und K2

0-10V Test = 90x = analoger Ausgang =0V
91x = 1,25V 92x = 2,51V 93x = 3,77V
94x = 5,00V 95x = 6,29V 96x = 7,55V
97x = 8,81V 98x = 10,00V
99x = Auto fade 6s 0↗10 ↓ 0↗10V usw.

DSP2A

Betriebsverhalten:

Im Gerät befindet sich eine Jumperleiste JP2 für folgende Einstellungen:

- JP2.1 (rot) Das Verhalten bei Schnittstellenausfall kann zwischen dem Speichern des letzten Zustands (offen) und „Relais aus“ bzw. 0-10V Ausgang 0V (geschlossen) eingestellt werden. (Auslieferungszustand = geschlossen)
- JP2.2 (grün) aktiviert den „Double-Buffer“ d.h. der DSP2A schaltet nur EIN / AUS sofern gleiche Werte in aufeinanderfolgenden DMX- Rahmen empfangen werden. (besser gegen Störungen auf der DMX512 Leitung). Ausgenommen ist der 0-10V Ausgang. (Auslieferungszustand = geschlossen)

Zum Öffnen des Gehäuses, einen Schlitzschraubendreher in die seitlichen Führungen stecken und vorsichtig den Deckel entriegeln. Dann langsam die gesamte, mit dem Deckel verbundene Elektronik, herausziehen. Beim Einschieben der Platine ist auf die richtigen Führungsschlitze zu achten und die grünen Anschlussklemmen müssen am Gehäuserand vorbei gehen (nicht Aufstehen)

Am Ende einer DMX512 Linie muss ein 120ohm 1W Abschlusswiderstand mit angeschlossen werden.

Das DSP2A kann wie ein Sicherungsautomat auf eine Hutschiene aufgerastet werden.

Technische Daten:

Stromversorgung: 100-240V~, +/-10%, 47-63Hz, 5W

Kontaktbelastung: 250V~, 20A, 4000VA ($\cos\phi = 1$)

Kontaktmaterial: AgSnO₂ (gegen Kontaktschweißen, niederohmig, für hohe Einschaltströme)

Schaltfrequenz: max. 10Hz

Maße: BxHxT: 70 x 77 x 110 mm

Gewicht: ca. 270g

Farbe: hellgrau, ähnlich. RAL 7035

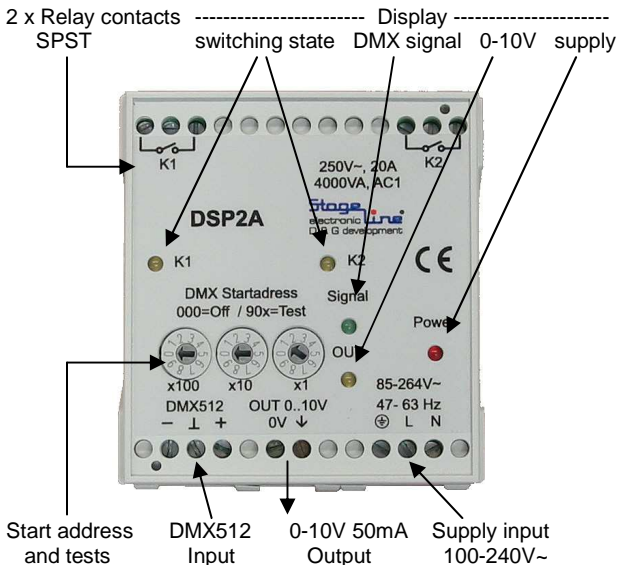

This piece of equipment needs the ac mains for power supply. It is provided to the installation into a control cubicle, an comparable piece of equipment or other closed system-unit cover. It only may be installed and taken in operation by technically trained persons.

Before opening disconnect all Lines, leading mains voltage! On reason of protection- and EMI² procedures it is not allowed to take in operation without protection Ground (Earth).

² EMI = electromagnetic immunity

DSP2A

The DSP2A, controlled by a DMX512 universe, has two channels with potential-free SPST relay contacts. Each contact is able to switch 250V~, 20A, 4000VA ($\cos\varphi = 1$).

A further feature is the additional 0-10V output which is able to source or sink up to 55mA. (especially for electronic ballasts).

The green signal LED shows the operating state: DMX OK, DMX missing/fault, Mute/Test (see Note).

The relays switch with hysteresis: ON > 158 digit (62,0%), OFF < 104 digit (40,8%).

The rotary code switches sets the decimal DMX512 start address. The address 000 disables the DSP2A. For testing without DMX one may use the address range from 9xx. (see below)

Rotary-Code-Switches:

Unit OFF = 000 (Mute)

RUN DMX = 001..512 DMX512 start address
On > 158 digit (62,0%), Off < 104 digit (40,8%)

Relay test = 900 = all relays OFF
901 = K1 902 = K2
903 = K1 and K2

0-10V test = 90x = analogous out is 0V
91x = 1,25V 92x = 2,51V 93x = 3,77V
94x = 5,00V 95x = 6,29V 96x = 7,55V
97x = 8,81V 98x = 10,00V
99x = auto fade 6s 0↗10 ↓ 0↗10V and so on

Options:

There is a Jumper JP2 inside the DSP2A for following adjustments:

- JP2.1 (red) selects storing last condition DMX data (open) or relays and 0-10V OFF (closed). Predefined is closed.
- JP2.2 (green) activates a “double buffering mode” for a more stable DMX handling. Only in case of the same DMX channel data, in two packages succeeding one another the outputs will change. (except 0-10V output)
Predefined is closed.

At the end of a DMX512 Line, generally a 120 ohm resistor should be connect between the DMX Terminals - / + .

The DSP2A is fitted in a case for DIN-rail mounting. Optional a transparent top-cover is available.

Technical data:

Power supply:	100 - 240V~, +/-10%, 47-63Hz, 5W
Contact load:	250V~, 20A, 4000VA (cosφ =1)
Contact material:	AgSnO ₂ , for low impedance and higher inrush currents
Switching frequency:	max. 10Hz
Dimensions:	70mm W x 110mm H x 77mm D
Weight:	approx. 270g
Colour:	pale grey, as RAL 7035

DSP2A

Lieferprogramm, delivering program:

DSP2A = 2 Relais je 20A , Schließer / 2 relays 20A each, SPST

DSP3A = 3 Relais je 8A, Wechsler /3 relays 8A each, SPDT

Weitere DMX512 Schaltplatinen,

further DMX512 switch boards:

DSP8 8 Relais, Kontakte 250V~, 8A ac1, Steckverbinder
8 relays, contacts 250V~, 8A ac1, plug connectors

DSP16 16 Relais, Kontakte 42V~/=, 2A, Steckverbinder
16 relays, contacts 42V~/=, 2A, plug connectors

DSP16H 16 Power MosFet, 42V=, 4A/30A, Steckverbinder
16 Power MosFet, 42V=, 4A/30A, plug connectors

DSP60 30 / 60 AC-Triacs, 12-240V~, 250mA, Null-spng.-Schalter
30 / 60 ac-Triacs, 12-240V~, 250mA, zero cross switch

The logo for Stage Line electronic features the word "Stage" in a blue, sans-serif font. A blue line starts from the end of "Stage", goes down, then right, then up, ending in a red dot. Below "Stage" is the word "electronic" in a smaller, blue, sans-serif font. To the right of "electronic" is the word "Line" in a larger, blue, sans-serif font, with a registered trademark symbol (®) to its upper right. Below the logo is the website address www.stageline.de in a blue, sans-serif font, underlined.

www.stageline.de